

FDV: 1701810

Produkt:	Boligskap AltiEtt 130, 3 rad
EI-nummer:	1701810
GTIN:	7090008560630
Fabrikat:	Stansfabrikken Products
ETIM-klasse:	EC002277
Blokknummer:	230402
Leverandørens varegruppe:	1733 - Boligskap

**Teknisk beskrivelse**

Sikringskap med komplett fordelingsramme som har 3x18 moduler. AltiEtt 130 er et meget monteringsvennlig boligskap eller underfordeling, som lett kan innfelles i vegg.

130mm dybde gir en ikke for stor utbygningdybde, men har likevel god plass bak sikringskinnene.

Skapet har et 3 rader DIN skinnersett som er avtagbar. Skapet har innfelte og avtagbare dører. Dør kan hengsles på høyre og venstre side.

Dørlås er innfelt i dør uten bruk av vrider. Ved krav om avlåsing kan dørlåsen enkelt byttes med nøkkellås 17 255 34, som er tilleggs utstyr.

Godkjent i.h.t Tavlenormen EN60439 for 100A
IT/TT/TN/230V/400V/50 Hz

Mål

Dybde (mm)	130.0
Bredde (mm)	410.0
Høyde/diameter (mm)	620.0
Vekt (g)	9000.0

Bærekraft

I samsvar med RoHS:	Ja
I samsvar med REACH:	Ja

SVHC-stoffer >0,1% av vekt

SVHC navn:	Lead
EC nummer:	231-100-4
CAS nummer:	7439-92-1

Spesifikasjoner

Antall poler	0
Medkoblenulleleder	Nei
Merkestrøm	80 Ampere
Merkespenning	400 Volt
Antall grupper	0
Kapslingsmateriale	Stål
Beskyttelsesklasse IP	IP2XC
Høyde	620 Millimeter
Bredde	410 Millimeter
Dybde	130 Millimeter
Utvidelsesmulighet	Nei
Posisjon på skinneresystem	Universal
Med gjennomsiktig deksel	Nei

Rengjøring og rengjøringsmetode	Tørk av med fuktig klut. Skånsomme rengjøringsmidler kan anvendes utvendig. Innvendig kun lett støvsuging med børstemunestykke. All rengjøring må gjøres etter at skapet er gjort spenningsløst.
Vedlikehold, intervall	Ingen spesiell vedlikehold kreves. Bytt og destruer ved synlige skader.
Behandlingsmåte for avfall	Til metall-avfall for resirkulering

Målskisse

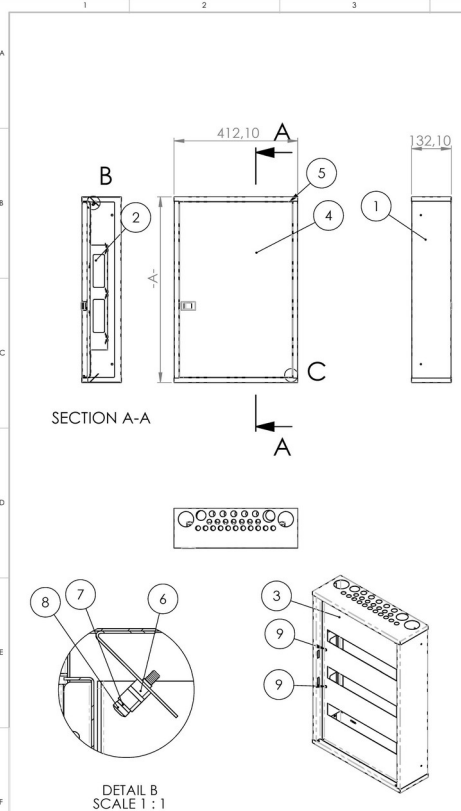

SECTION A-A

DETAIL B
SCALE 1 : 1

DETAIL C
SCALE 1 : 1

ITEM NO.	PART NUMBER	DESCRIPTION	sff60292P3/ QTY	sff60292P2/ QTY	sff60292P1/ QTY
1	sff60285P1	Welded 3R D130cabinet	-	-	1
1	sff60285P2	Welded 4R D130cabinet	-	1	-
1	sff60285P3	Welded 5R D130cabinet	1	-	-
2	sff60289P1	3R Hanging DIN rail frame for D130 cabinet	-	-	1
2	sff60289P2	4R Hanging DIN rail frame for D130 cabinet	-	1	-
2	sff60289P3	5R Hanging DIN rail frame for D130 cabinet	1	-	-
3	sff60286P1	3R fuse cover for D130	-	-	1
3	sff60286P2	4R fuse cover for D130	-	1	-
3	sff60286P3	5R fuse cover for D130	1	-	-
4	sff60291P1	3R complete door for D130 cabinet	-	-	1
4	sff60291P2	4R complete door for D130 cabinet	-	1	-
4	sff60291P3	5R complete door for D130 cabinet	1	-	-
5	-	Shoulder washer 4.3x6,7x12	2	2	2
6	SFF1725549	KLB 24 GROUNDING RAIL	1	1	1
7	-	WASHER M3 DIN7980 ZN	2	2	2
8	-	SCREW M3x16 DIN7985 ZN, TORX	2	2	2
9	-	SCREW 4,2x9,5 DIN7981F ZN	4	4	4

Shown part
Pavaizduotas gaminy: sff60292P1

Pos.	Part No.	Part description	Dimension -A-	Weight, KG
1	sff60292P1	Complete 3R cabinet B410-D130	620	9
2	sff60292P2	Complete 4R cabinet B410-D130	770	11
3	sff60292P3	Complete 5R cabinet B410-D130	920	13

Surface	Material	Sheet thickness	Weight
-	-	-	8695.31
Project	Tolerance	Units	Scale
Altieft	NS-ISO2768-1, M	mm, g	1:10
Department	Designer	2. Designer	Format
Stansefabrikken Products AS	Gediminas R	UAB Vytrolta	A3
Logo	Description	Document status	
	Complete cabinet B410-D130	Released	
	Drawing no.	Revno	Sheet/total
	sff60292	-	1/1
	Date	Date	
	2019-07-01	2019-07-01	

File: F:\Projekt\Klient\Stansefabrikken\SFU-PV2\Altieft B410-D130\sf160292

DAK-system: SolidWorks® 2007