

Produktdatablad: 1217962

Produkt:	EMT25 MEMBRAN NIPPEL M25
EI-nummer:	1217962
GTIN:	7332291007929
Fabrikat:	Rutab
ETIM-klasse:	EC000451



Teknisk beskrivelse

Quixx blindplugg med membran type EMT.
Produsert i grå Polyetylen og har innsatt en membran i elastisk termoplast. For kapslinger med godstykkelse på 2mm eller mer. Passer for hull etter metrisk standard.
Har ikke gjenger og skal trykkes på plass i hullet.
Enkel å penetrere for kabelgjennomføring og beholder en høy IP-grad.
Halogenfri
IP66
Plugg: Polyetylen (PE-LD)
Membran: Termoplastsk elasotomer (TPE)
Farge: Grå
Temperaturområde: -40°C til 80°C

Bærekraft

I samsvar med RoHS:	Ja
I samsvar med REACH:	Ja

Spesifikasjoner

Nominell diameter	25 Millimeter
Modell / utførelse	Lukket
Tetthetsområde	1 - 18 Millimeter
For veggtykkelse	
Beskyttelsesklasse IP	IP66
Materiale	Plast
Halogenfri	Ja
Farge	Grå

Målskisse

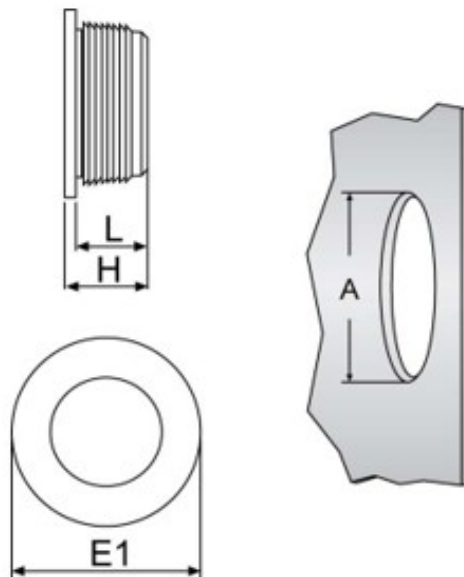

A mm	For kabel Ø mm	L mm	H mm	E1 mm
16,5 - 17,2	1 - 9	9,5	11	21,2
20,5 - 21,2	1 - 13	9,5	11	25,2
25,5 - 26,2	1 - 18	9,5	11	30,2
32,5 - 33,7	1 - 25	9,5	11	37,2